

إنشاء العمل التطبيقي (TP)

توصيل و تحويل الحركة

باستعمال البيئة البرنامية

TPWORKS

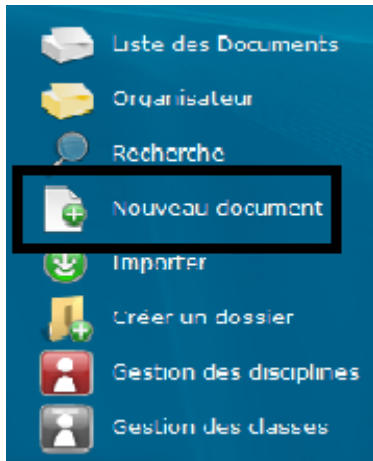

إنشاء عمل تطبيقي جديد، نضغط على الزر **Nouveau document**

نختار إسما للعمل التطبيقي: **tpagrafeuse**
ثم الضغط على الزر **Créer**

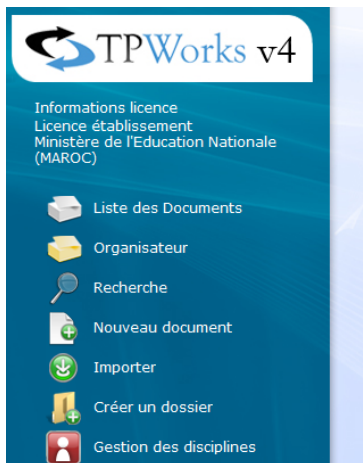

Nouveau document

Créer un nouveau document

Le nom ne doit comporter que des Caractères alphanumériques, " ". Pas d'accents

Nom	<input type="text"/>
Récupérer une arborescence ?	<input type="checkbox"/> agrafeuse ▼
Récupérer un glossaire ?	<input type="checkbox"/> agrafeuse ▼
Récupérer une bibliothèque d'images ?	<input type="checkbox"/> agrafeuse ▼
Récupérer des annexes ?	<input type="checkbox"/> agrafeuse ▼
Récupérer des données externes ?	<input type="checkbox"/> agrafeuse ▼

Créer

إنشاء العمل التطبيقي TP

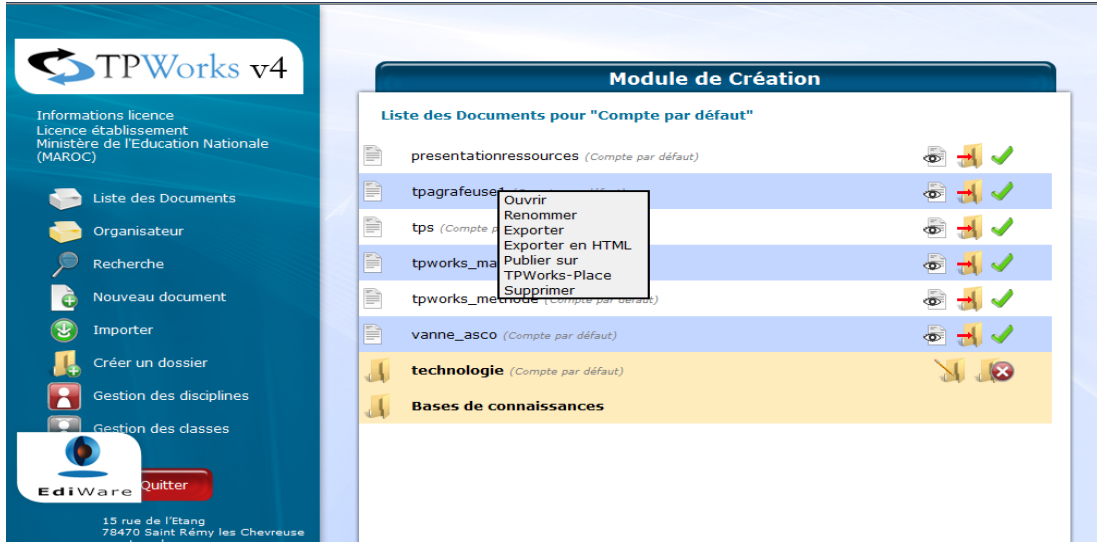

افتح ملف العمل
التطبيقي، انقر بالزر
الأيمن فوق إسم الملف
ثم نضغط على الزر
ouvrir أو انقر
مرتين على اسم الملف



فانحصل
على النافذة
التالية:

إنشاء الطوطين (القوائم)

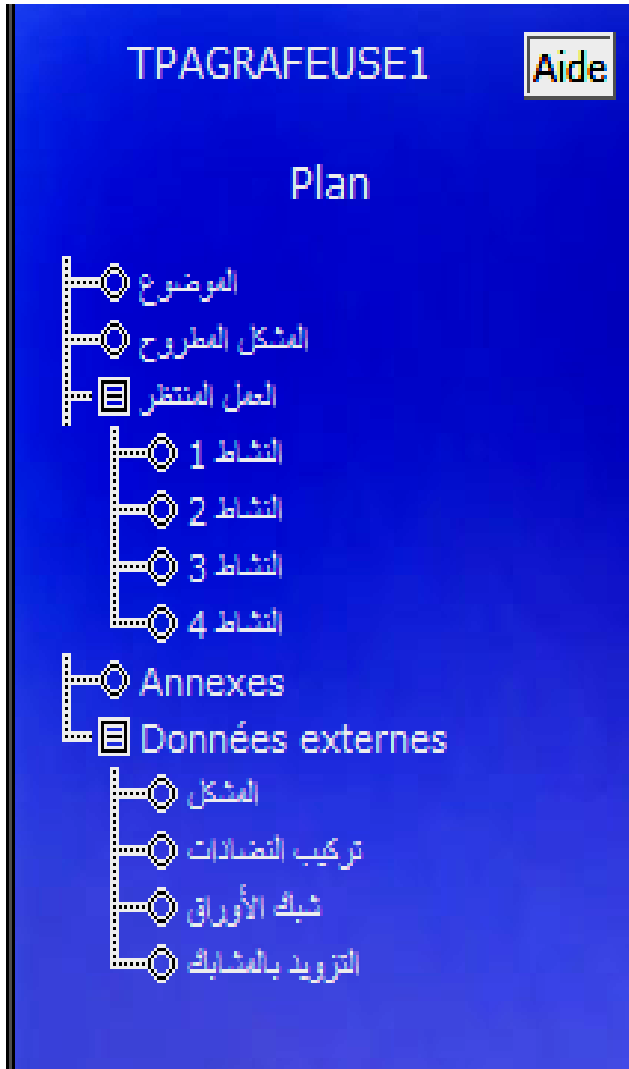

يتكون الطوطين من:

قوائم تسمى: **Chapitres**.

قوائم سفلية تسمى: **Sous-chapitres**.

صفحات العمل التطبيقي تسمى:

Fiches.

❖ لإنشاء صفحة جديدة، نقر بالزر الأيمن للفأرة على المنطقة الفارغة للطوطين ثم نختار **Nouveau Chapitre** :

❖ بعد ذلك إدخال اسم الفقرة مثلا: **العمل المنتظر**، ثم الضغط على الزر **Ajouter**

❖ لإنشاء فقرة فرعية، نضغط على الزر الأيمن للفأرة فوق اسم الفأرة ثم نضغط على **Nouveau**

❖ يتم بعد ذلك إدخال اسم الفقرة الفرعية مثلا: **النشاط الأول**، ثم الضغط على الزر **Ajouter**

إدراج النص "المشكل المطروح"

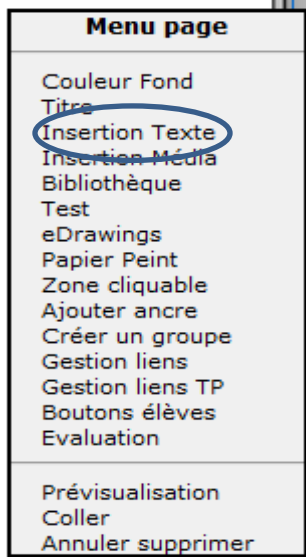

ننقر فوق "الموضوع" بالطوطيم
ثم ننقر على الزر الأيمن للفأرة في المنطقة البيضاء (الصفحة)،
و اختر الأمرة "insertion texte"

Enregistre
r

نقوم بمسك النض ثم ننقر فوق « Enregistrer »

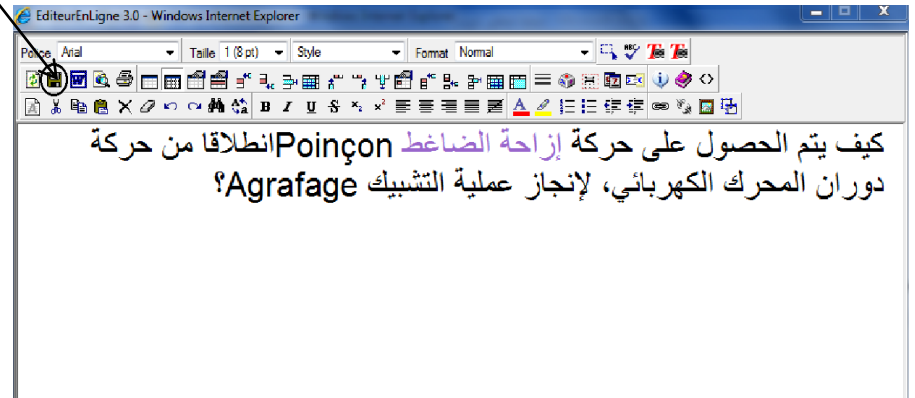

إدراج صورة الشبكة في الصفحة ” الموضوع “

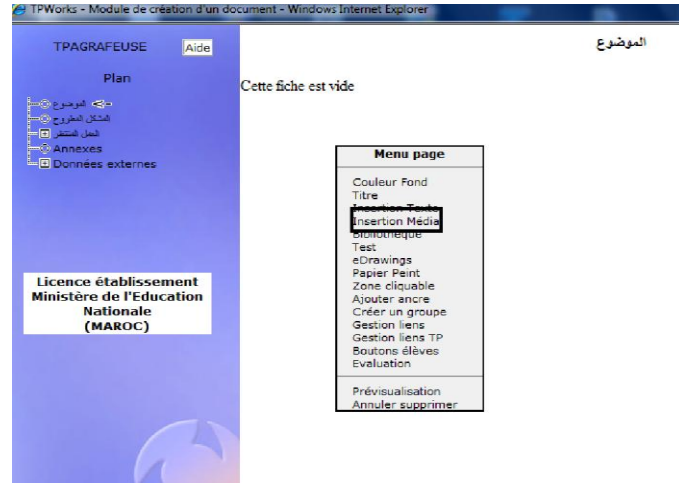

ننقر فوق ” الموضوع “ بالطوطيم
ثم ننقر على الزر الأيمن للفأرة في المنطقة
البيضاء، و اختر الأمرة ”insertion media”

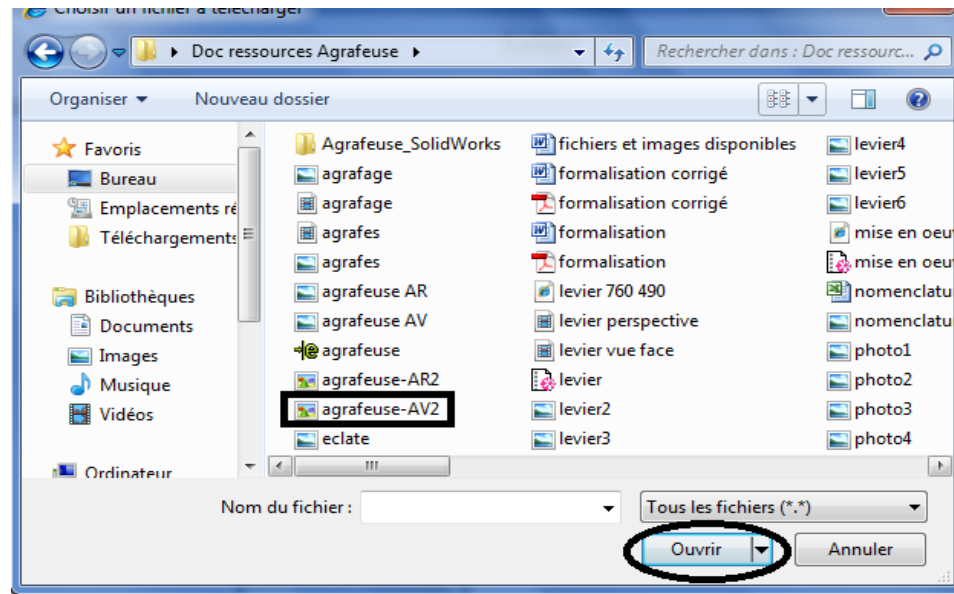

نختار اسم الصورة ” Agrafeuse AV2 “

إدراج صورة الشبكة في الصفحة "الموضوع"

لتحريك الصورة

لتغيير أبعاد الصورة

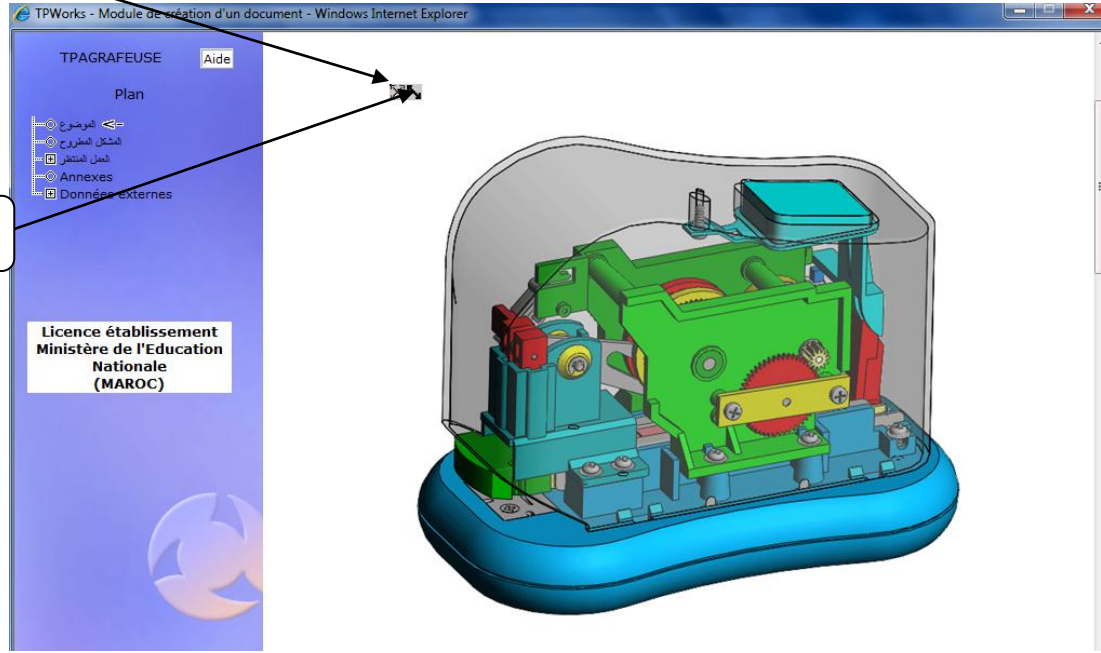

إنشاء ربط بين الصورة و الصفحة الموالية “المشكل المطروح”

[Lien sur Zone cliquable](#)

Liste des fiches disponibles :

- Chapitre d'accueil
- الموضوع
- المشكل المطروح
- العمل المتظر
- التعليق 1
- التعليق 2
- التعليق 3
- التعليق 4
- Annexes
- Données externes
- المشكل
- تركيب التمارين
- شبكة الأوراق

Vous avez sélectionné le chapitre :

Menu page

- Couleur Fond
- Titre
- Insertion Texte
- Insertion Média
- Bibliothèque
- Test
- eDrawings
- Papier Peint
- Zone cliquable**
- Ajouter ancre
- Créer un groupe
- Gestion liens
- Gestion liens TP
- Boutons élèves
- Evaluation

Prévisualisation
Coller
Annuler supprimer

ننقر على الزر الأيمن للفأرة في
المنطقة البيضاء من صفحة
النشاط الأول، ثم نختار الأمرة:
“Zone cliquable” لتأطير
محيط الصورة

نختار Ajouter un Lien

ننقر فوق “المشكل المطروح”
فوق الأمرة «Créer le lien»

Destination	Type de destination
-------------	---------------------

إنشاء ربط بين الصورة و الصفحة الموالية “المشكل المطروح“

سهم يرمز إلى
وجود ربط

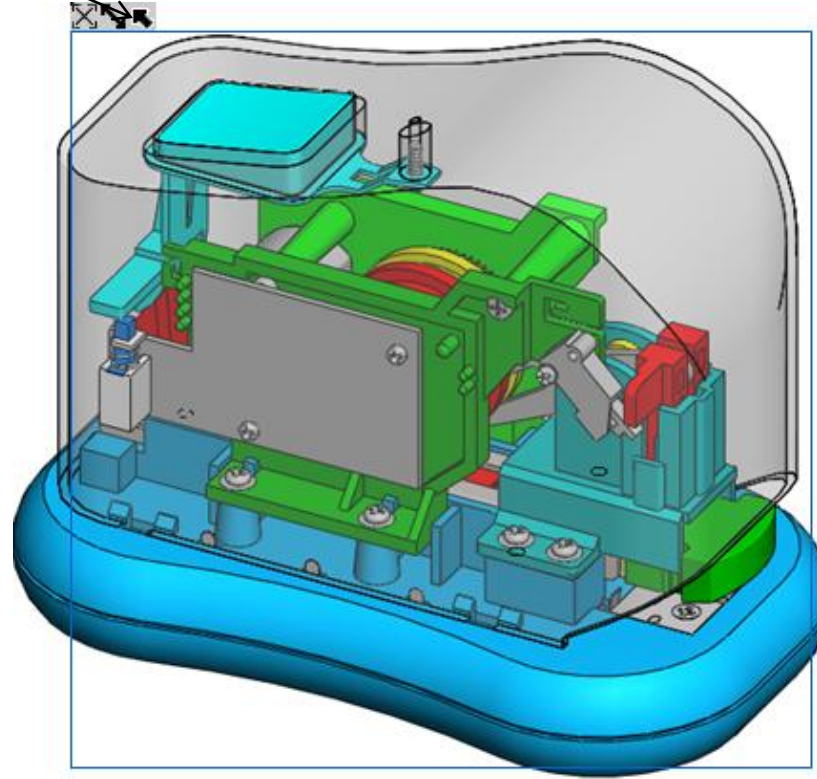

صفحة النشاط 1

TPWorks - Module de création d'un document - Windows Internet Explorer

TPAGRAFEUSE1 Aide

Plan

- الموضوع
- المشكل المطروح
- العمل المنتظر
 - النشاط 1
 - النشاط 2
 - النشاط 3
 - النشاط 4
- Annexes
- Données externes
 - المشكل
 - تركيب النضادات
 - شبكة الأوراق
 - التزويد بالمشابك

Licence établissement
Ministère de l'Education
Nationale
(MAROC)

النشاط 1

المرحلة 1: ملاحظة طريقة اشتغال الشبكة Agrafeuse

تشغيل الشبكة ؛

التأكد من وجود النضادات ؛

تزويد الشبكة بالمشابك ؛

1- إدراج النص

2- إدراج الأسهم

3- إنشاء الرابط :

صفحة النشاط 2

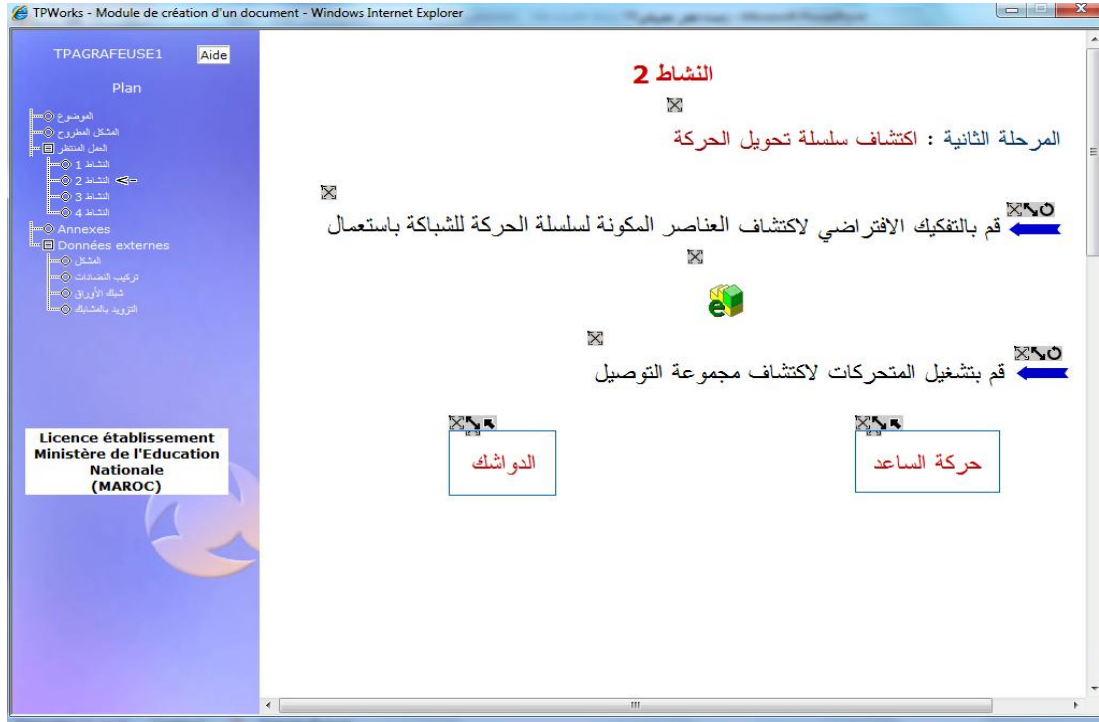

1- إدراج النصوص الثلاثة

2- إدراج الأسهم

3- إدراج ملف Edrawing :

4- إدراج النصين : حركة الساعد و الدواشك

5- إدراج الروابط : -نشاء منطقتي النقر « Zones Cliquables »
- ربط بين "الدواشك" و متحركات الدواشك في الموارد الرقمية للمادة Cours mécanique

arabe

ثم Sélectionner ثم " الدوشك" ثم Créer
- ربط بين " حركة الساعد" و متحركات الساعد و المدوارة في نفس المورد ثم
" الساعد و المدوارة" ثم Créer

ثم Sélectionner

صفحة النشاط 3

1- إدراج الأسهم

2- إدراج النصوص

3- إنشاء الربط بالموارد
الرقمية الخاصة بمحور
الحيليات "توصيل أو تحويل
الحركة" ثم "الدواشك"

4- إنشاء الربط ببطاقة أنشطة التلميذ:

- اختيار « insertion media » من
القائمة « menu page »
- اختيار البطاقة "بطاقة الأنشطة" من
المسار: \Doc ressources :
Agrafeuse

TPWorks - Module de création d'un document - Windows Internet Explorer

TPAGRAFEUSE1 Aide

Plan

الموضوع
المشكل المطروح
العمل المنتظر
النشاط 1
النشاط 2
النشاط 3
النشاط 4
Annexes
Données externes
المشكل
ترتيب الصفحات
شبكة الأوراق
التزويد بالمشابك

النشاط 3

افتح صفحة توصيل أو تحويل الحركة ، المتضمنة في الموارد الرقمية الخاصة بمحور الحيليات

أدخل الى صفحة الدواشك

اقرأ مضمونها ، ثم املا الجزء الأول من بطاقة الأنشطة .

ابحث في هذه الصفحة عن طريقة حساب نسبة التوصيل للدواشك ثم

إملا الجزء 2 من بطاقة الأنشطة

أحسب نسبة توصيل لكل دواشك

استنتج نسبة التوصيل الاجمالية

علل قيمة هذه النسبة

Licence établissement
Ministère de l'Education
Nationale
(MAROC)

صفحة النشاط 4

TPWorks - Module de création d'un document - Windows Internet Explorer

TPAGRAFEUSE1 Aide

Plan

- الموضوع
- المشكل المطروح
- العمل المنتظر
 - النشاط 1
 - النشاط 2
 - النشاط 3
 - النشاط 4
- Annexes
 - Données externes
 - المشكل
 - تركيب المضادات
 - شبكة الأوراق
 - التزويد بالمضاديك

Licence établissement
Ministère de l'Education
Nationale
(MAROC)

النشاط 4

النشاط 4 : تحويل حركة الدوران الى حركة ازاحة

إبحث في الموارد الرقمية الخاصة بالحيليات عن الحلول الحيلياتية لتحويل حركة الدوران الى ازاحة

إملا الجزء 3 من بطاقة الانشطة بأسماء إواليات تحويل الحركة مع تحديد منحى الحركة

إستكشف في الموارد الرقمية السابقة الذكر أمثلة للحلول التقنية المستعملة في تحويل الحركة

1- إدراج الأسهم

2- إدراج النصوص

Données externes

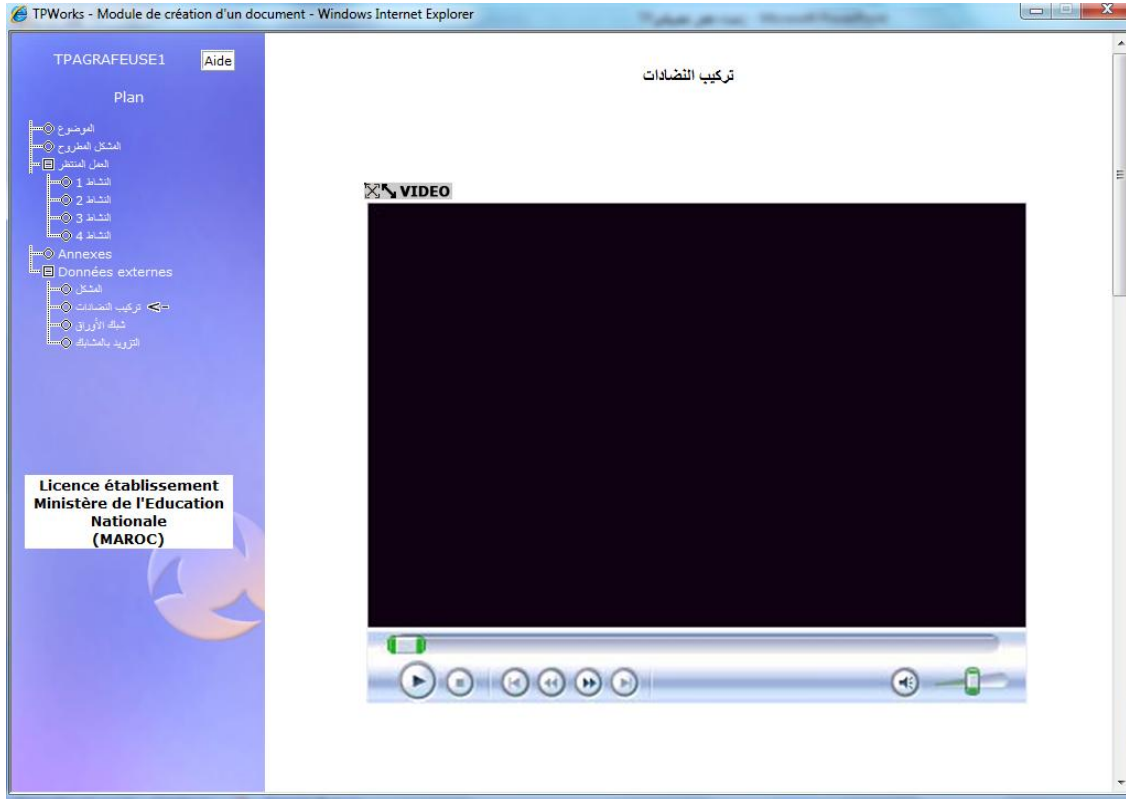

صفحة : المشكل:
نسخ ثم لصق نفس النص
بالصفحة "المشكل المطروح"

صفحة تركيب
النضادات:

- اختيار « insertion
media من القائمة

« menu page »

- اختيار ملف الفيديو :
"Piles من المسار:

\Doc ressources

Agrafeuse

صفحة التزويد بالمشابيك:- اختيار ملف الفيديو : "Agrafes" من المسار: \Doc ressources

Agrafeuse

Données externes



The screenshot shows a web browser window titled "TPWorks - Module de création d'un document - Windows Internet Explorer". The main content area displays a video player with a yellow background and a hand assembling a blue stapler. The video player has a play button and a progress bar. Below the video player, the text "agrafes" is visible. On the left side, there is a navigation menu with the following items: "الموضوع", "المشكل المطروح", "العمل المتكبر", "التشابه 1", "التشابه 2", "التشابه 3", "التشابه 4", "Annexes", "Données externes", "المشكل", "تركيب النضادات", "تلك الأوراق", and "التزويد بامشيك". At the bottom left, there is a license notice: "Licence établissement Ministère de l'Education Nationale (MAROC)".

صفحة : المشكل :
نسخ ثم لصق نفس النص
بالصفحة " المشكل
المطروح "

صفحة تركيب النضارات:
- اختيار insertion
« media من القائمة »
menu page »
- اختيار ملف الفيديو : " "
" Agrafage من المسار:
\\Doc ressources
Agrafeuse

برنامج الإيدرووين

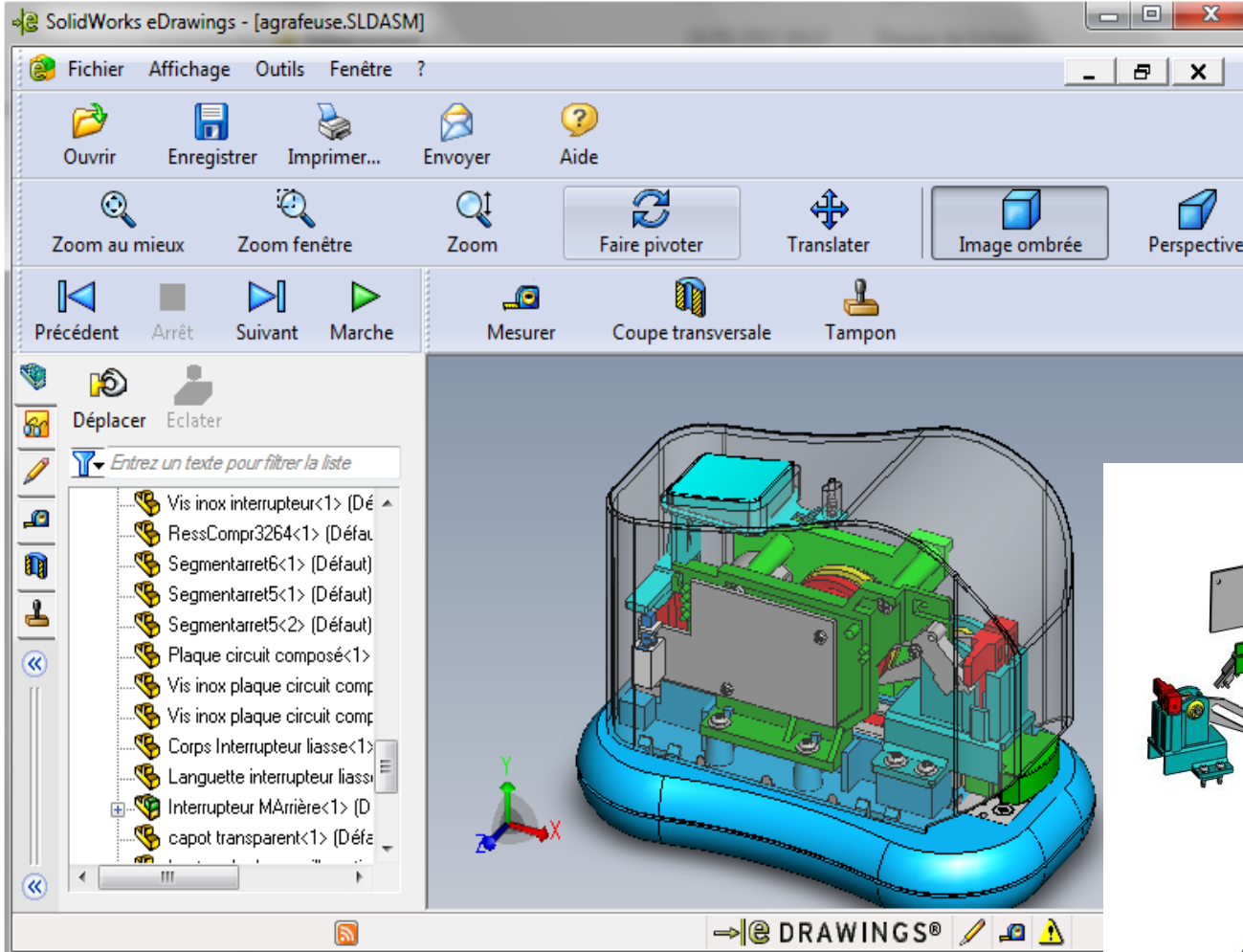

عند النقر على أيقونة

agrafeuse
25/05/2012 10:21
6,00 Mo

فإنه يمكن تفكيك مكونات
الشبكة الآلية

